

# DADO TANK

**CONTENITORI-DISTRIBUTORI MOBILI PER GASOLIO**

## Dieseltank

**Con gruppo erogatore 230 V monofase o 400 V trifase**

**05  
1A  
1  
2  
3  
5  
7  
9**

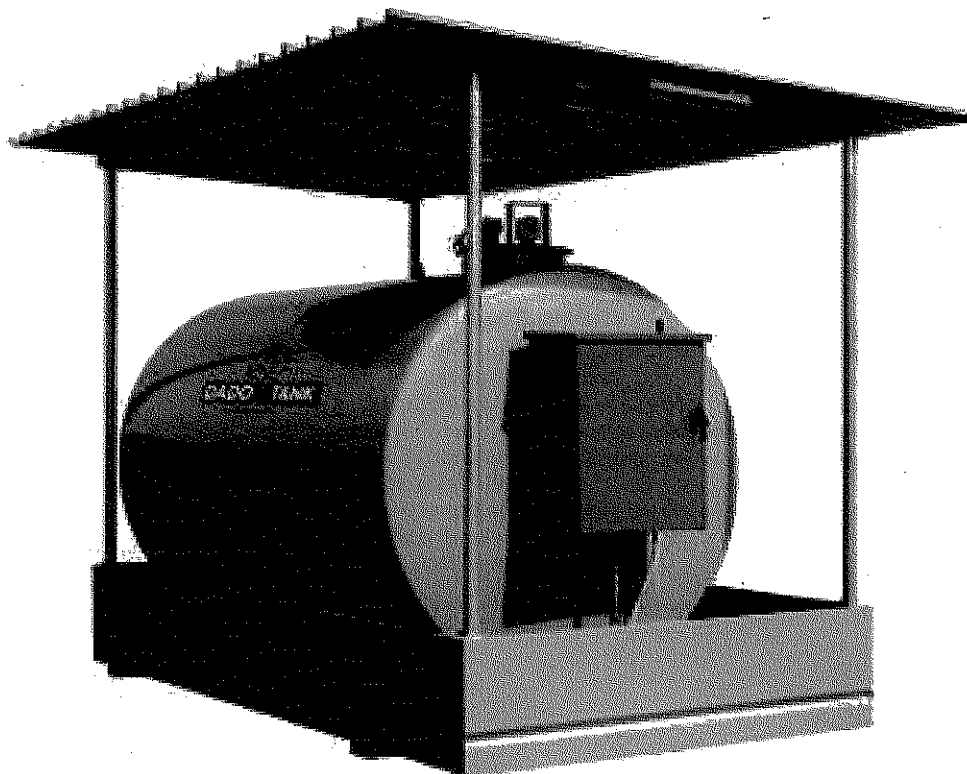

**CE**

**MANUALE DI USO E MANUTENZIONE**

(art. 1.7.4 All. I Direttiva 2006/42/CE)  
(art. 3 All. Decreto M.I. 12 settembre 2003)

**ISTRUZIONI ORIGINALI**

Il presente manuale di uso e manutenzione costituisce parte integrante del

## Contenitore/distributore mobile

mod. Dieseltank 7

matr. n. D 7386

Rapporto di messa in servizio del (\*) \_\_\_\_\_

(\*) da completare a cura dell'utente ad avvenuto adempimento della procedura di messa in servizio (vedi cap. 8 e 20.1)

DADO TANK srl si riserva il diritto di apportare alla presente pubblicazione modifiche e integrazioni a propria assoluta discrezione, senza che ciò debba costituire automatico obbligo di aggiornamento delle copie già distribuite.

La validità dei riferimenti normativi indicati è riferita alla data in calce; i contenuti della pubblicazione sono pertanto soggetti a conferma in occasione di modifiche al quadro legislativo e normativo di riferimento.

Della presente pubblicazione DADO TANK srl fa divieto di riproduzione, pubblicazione e divulgazione, consentendone un uso interno esclusivamente riservato all'ambito della singola impresa utilizzatrice, ed esclusivamente per le strette finalità di uso e manutenzione del DIESELTANK.

Ne è vietata la riproduzione anche parziale, per finalità di natura commerciale, e comunque diverse da quella sopradescritta.

Qualsiasi abuso sarà perseguito ai sensi di legge.

DICHIARAZIONE DI CONFORMITA'  
[ai sensi All. II 1 A Direttiva 2006/42/CE]



La ditta **DADO TANK srl**  
con sede in **I - 41123 MODENA - V. C. Zucchi, 21/B**  
c.f e P. IVA **02852740360**

**DICHIARA CHE LA MACCHINA**

Denominata **GRUPPO EROGATORE PER GASOLIO (UN 1202)**  
Modello: **D72**  
Matricola: **2012**  
anno costruz. **2012**  
Alimentazione **20V c.a. - 50 Hz**

**E' CONFORME**

Alle seguenti direttive: - 2006/42/CE  
- 2006/95/CE  
- 2004/108/CE

e rispetta le seguenti norme armonizzate: - UNI EN ISO 12100-1:2005  
- UNI EN ISO 12100-2:2005

Con la presente dichiarazione si attesta altresì l'installazione a regola d'arte, in connessione permanente ed inamovibile al contenitore di n/s costruzione:

Tipo **Dieseltank**  
Matricola n° **2012**  
anno costruz. **2012**

Si dichiara inoltre che il complesso contenitore-distributore costituito dal presente gruppo erogatore e da detto contenitore è conforme al titolo 1 punto XVII D.M. 31 Luglio 1934 e succ. modificazioni e al D.M. 19.03.1990, come tale approvato dal Ministero degli Interni con atto DCPST/A7/8775/AT/09292 del 19/11/2003 e successivi rinnovi ed estensioni.

Ai sensi dell' Allegato II alla Direttiva 2006/42 (Punto 1 - comma A2), si dichiara che la persona responsabile della costituzione del fascicolo tecnico è la Sig. **MONIA CECCARELLI** - V. C. Zucchi, 21/B - 41123 MODENA (I)

Modena, li **22/05/12**

Il legale rappresentante  
**MONIA CECCARELLI**

4.4 DICHIARAZIONE DI CORRETTA INSTALLAZIONE

## DICHIARAZIONE DI CORRETTA INSTALLAZIONE

La ditta **DADO TANK srl**  
con sede in **I - 41123 MODENA - V. C. Zucchi, 21/B**  
c.f e P. IVA **02852740360**



### DICHIARA

che il gruppo erogatore per gasolio

Marca/Tipo:

Anno costruz.

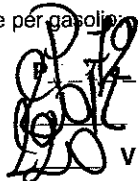
Alimentazione

  
V c.a.  Hz

per il quale risulta emessa dal Costruttore separata ed allegata dichiarazione di conformità ai sensi della Direttiva 2006/42/CE, è stato da noi installato a regola d' arte, nel completo rispetto delle istruzioni fornite al riguardo dal Costruttore stesso secondo il punto 1.7.4.2 della Direttiva medesima, in connessione permanente ed inamovibile al contenitore di n/ costruzione:

Tipo

Mat. la n°

Anno costruzione

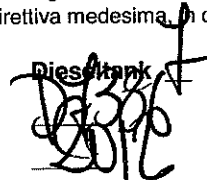
  
Dieseltank

Il complesso contenitore-distributore mobile costituito dal gruppo erogatore e dal contenitore sopracitati è altresì conforme al titolo 1 punto XVII D.M. 31 Luglio 1934 e succ. modificazioni e del D.M. 19.03.1990, come tale approvato, su richiesta di DADO TANK srl, dal Ministero degli Interni con atto DCPST/A7/8775/AT/09292 del 19/11/2003 e successivi rinnovi ed estensioni.

Modena, li 

Il legale rappresentante

  
**MONIA CECCARELLI**

## 8 CARATTERISTICHE

### 8.1 IDENTIFICAZIONE DEL MODELLO

I **Dieseltank** sono identificati mediante suffisso numerico di n. 1 cifra, esprimente la taglia del serbatoio, con eccezione dei serbatoi di minore capacità, fino a 1000 litri, per i quali è adottato un codice alfanumerico di 2 cifre.

### 8.2 CAPACITA' SERBATOIO

Diesel tank	(1)	(2)	(3)	(4)
	Capacità geometrica effettiva (l.)	Volume (l.) di massimo riempimento ammesso (90%)	Residuo minimo (l.) per intervento del blocco-pompa	Capacità (l.) del bacino di contenimento 50%
05	498	448	80	255
1A	958	862	50	490
1	1773	1596	55	1064
2	2470	2223	80	1250
3	3354	3019	90	1680
5	5364	4828	150	2678
7	6796	6116	180	3515
9	8875	7988	230	4440

- (1) Capacità effettiva, incluso duomo
- (2) Massima quantità di gasolio contenibile, per effetto dell' intervento della valvola limitatrice di carico
- (3) Volume minimo sotto il quale la pompa non funziona (blocco-pompa con sonda di livello)



*La differenza tra i valori delle colonne (2) e (3) corrisponde alla massima quantità di gasolio rifornibile in esercizio (da vuoto a pieno)*

### 8.3 DATI TECNICI SERBATOIO

- Materiale: Acciaio al Carbonio S235JR (EN 10025)
- Spessore: 3 mm
- Passo d' uomo: D = 400 mm
- Bocca di carico 3" lucchettabile, con incorporata valvola limitatrice di carico (90% capacità geometrica)
- Tubo di equilibrio (sfiato) con tagliafiamma terminale
- Indicatore di livello del tipo a galleggiante (elettronico opzionale)
- Blocco pompa con sonda di minimo livello.
- Prova di tenuta: 1,0 bar

### 8.4 MASSE

Le masse indicate comprendono serbatoio, accessori di funzionamento, gruppo erogatore M/56 (72), bacino di contenimento (esclusa tettoia).

Tipo	Dieseltank							
	05	1A	1	2	3	5	7	9
(kg) (+/- 3%)	150 (◇)	250 (◇)	330	386	464	640	750	900

(◇) Per i mod. **Dieseltank 05 e 1A** le masse sono riferite ad equipaggiamento con gruppo erogatore PIUSI CUBE.

8.5 DIMENSIONI

mm		<b>Dieseltank 05</b>
Bacino 50%	a	1010
	b	1010
	c	250
	d	30
Tettoia	e	1500
	f	1500
	g	1800
serbatoio	D	950
	L	530
	h	1300

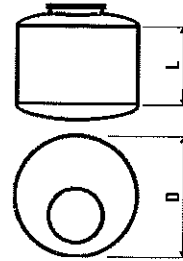
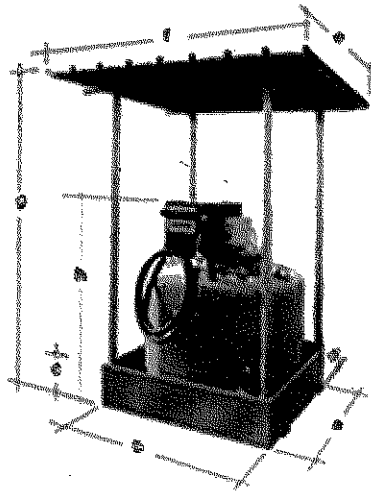

mm		<b>1A</b>	<b>1</b>	<b>2</b>	<b>3</b>	<b>5</b>	<b>7</b>	<b>9</b>
Bacino 50%	a	1600	2000	2350	2400	3400	3700	3800
	a1	1000	1160	1730	1420	2420	2845	2830
	b	1250	1400	1400	1750	1750	1900	2100
	c	250	380	380	400	450	500	550
	d	50						
tettoia	e	1860	2200	2750	2750	3700	4050	4050
	f	2000	2000	2000	2500	2500	2500	2500
	g	2090	2090	2290	2290	2290	2390	2790
serbatoio	D	1100	1270	1270	1600	1600	1700	1900
	L	1136	1480	2030	1770	2770	3100	3290
	h	1500	1700	1690	2050	2050	2130	2320

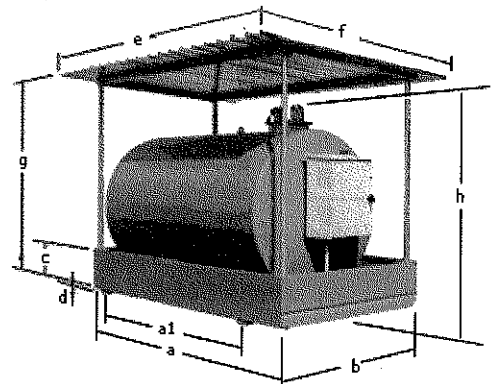

NOTA:

Con qualsiasi tipo di gruppo erogatore installato, nessun elemento del **Dieseltank** sporge rispetto alla sagoma del bacino di contenimento

## 8.6.2 Dieseltank 1÷9 (Gruppo erogatore "DADO TANK")

N°	Denominazione	Fig. n°	N°	Denominazione	Fig. n°
1	SERBATOIO (◇)	1	18	SERRATURA	1
2	DUOMO (◇)	1 - 3	19	TUBO DI ASPIRAZIONE	1 - 2
3	FLANGIA (◇)	3	20	RACCORDO ELASTICO	4
4	BOCCA DI CARICO (◇)	3	21	ELETTROPOMPA	4
4/I	VALVOLA LIMITATRICE DI CARICO (◇)	5	22	INTERRUTTORE POMPA (solo monofase)	4
5	TUBO DI EQUILIBRIO (SFIATO) (◇)	3	23	TUBO IN GOMMA	4
6	INDICATORE DI LIVELLO (◇)	3	24	PISTOLA	4
7	PRESA PER SOLLEVAMENTO (◇)	1	25	CONTALITRI	4
8	vuoto		26	SCATOLA QUADRO ELETTRICO	4
9	vuoto		27	INTERRUTTORE/SEZIONATORE (solo trifase)	6
10	RUBINETTO ASPIRAZIONE (◇)	2	28	FUNGO DI EMERGENZA	4 - 5 - 6
11	vuoto		29	SPIA DI BLOCCO	5 - 6
12	TAPPO DI DRENAGGIO SERBATOIO (◇)	2	30	CAVO DI ALIMENTAZIONE	4
13	BACINO DI CONTENIMENTO (◇)	1	31	SPINA	4
14	TAPPO DRENAGGIO BACINO (sul retro) (◇)	1	32	SONDA DI MINIMO LIVELLO (◇)	2
15	PRESA DI TERRA (◇)	1	33	CAVO DI MASSA (1)	2
16	ARMADIO (parte fissa)	1	34	CAVO DI MASSA (2)	4
17	ANTA APRIBILE	1			

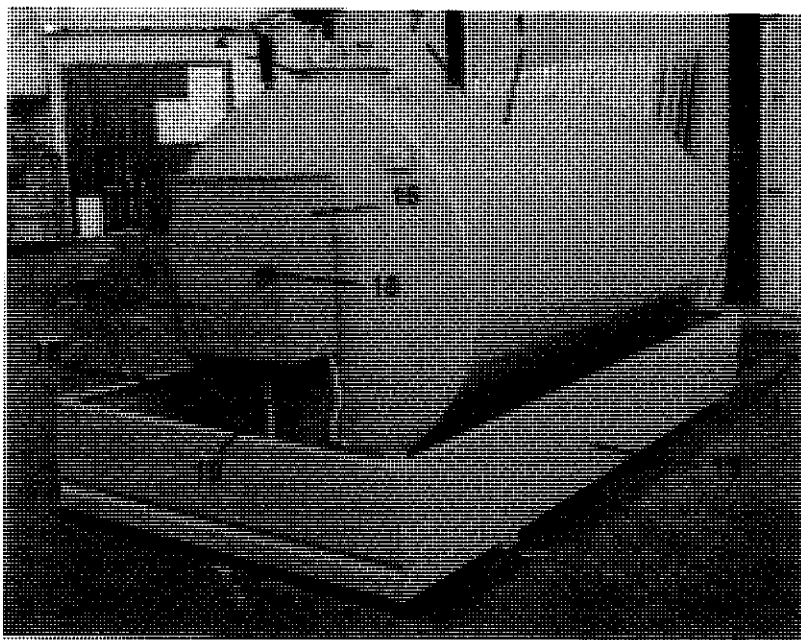

Fig. 1



Fig. 2

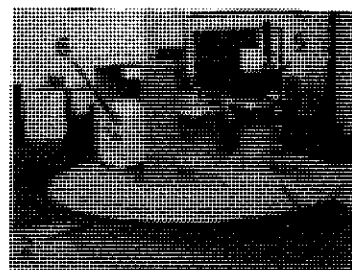

Fig. 3

(◇) anche DADO TANK mod. 1A

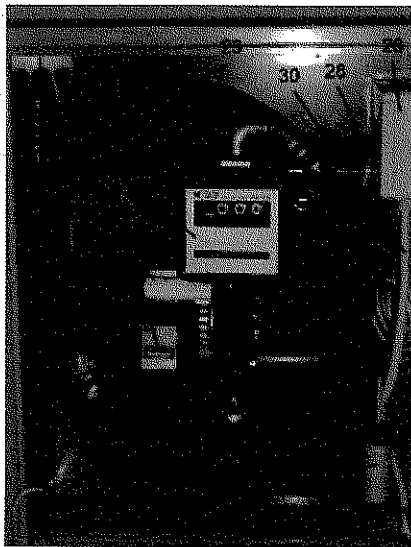

Fig. 4

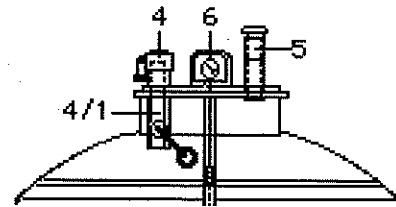

Fig. 5

### 8.6.3 Dieseltank 1A (Gruppo erogatore PIUSI "CUBE")

- Vedi 8.6.1 per part. N. 21, 22, 23, 24, 26, 28, 29, 30, 31
- Vedi 8.6.2 per part. N. 1, 2, 3, 4, 4/1, 5, 6, 7, 10, 12, 13, 14, 15, 32

### 8.7 DATI TECNICI GRUPPO EROGATORE



*Il presente sottocapitolo riguarda esclusivamente i gruppi erogatori di tipo M/\_ o T/\_ assemblati entro l' involucri metallico raffigurato in copertina.*

*Per le caratteristiche dei diversi gruppi erogatori di provenienza commerciale, si rimanda alla documentazione CE emessa dai singoli Costruttori e fornita da **DADO TANK srl** unitamente al presente manuale.*

I gruppi erogatori DADO TANK srl sono identificati da un codice alfanumerico del tipo: **(a)(b)(c) / (d)** ove:

- (a) e (b) = caratteri corrispondenti a sigle costruttive interne DADO TANK srl (attualmente P1)
- (c) = M per versioni 220 V monofase  
T per versioni 380 V trifase
- (d) = 50 oppure 70 (portata nominale in l/min)

La codifica indicata è riportata nella Targhetta identificativa CE (vedi § 4.2 e cap. 9 [B])

Caratteristiche		Codice gruppo			
		M/56	T/56	M/72	T/72
Elettropompa di equipaggiamento standard (omologata)		PANTHER 56		PANTHER 72	
Tensione di alimentazione (+/- 10 %)	V	230	400	230	400
Frequenza di alimentazione (+/- 2 %)	Hz	50			
Potenza nominale	W	370		500	
Corrente assorbita max. (by-pass)	A	3	1,3	4,2	1,6
Fusibili di protezione		n. 1 da 8A	n. 3 da 2A	n. 1 da 8A	n. 3 da 2A
Massa	kg	7	6,5	8,2	7,7
Portata minima/massima	l/min	55/60		70/80	
Contropressione di portata min.	bar	1,5		1,3	
Contropressione di portata max.	bar	0,6		0,5	
Contropressione di by-pass	bar	2,7		2,8	
Aspirazione	φ	1"1/4			
Mandata	φ	3/4"		1"	



Ciascun gruppo erogatore è fornito di contaltri ad uso privato, a controllo meccanico/manuale o elettronico, di cui è separatamente fornita la documentazione tecnica contenente l' indicazione delle caratteristiche e le istruzioni per la calibratura e la manutenzione.

L' uso privato, senza rapporti con terzi, ai sensi della normativa vigente in materia esenta il contaltri sia dall' obbligo della verifica di conformità metrica, sia dal rispetto di limiti di esattezza inferiori all' 1%.

Il contaltri base K33 può essere sostituito con contaltri diversi, provvisti o meno di modulo elettronico per la generazione di impulsi, e quindi predisposti per l' invio di dati ad apparati opzionali per la gestione dei rifornimenti.

## 9 TARGHE E ISCRIZIONI

I **Dieseltank** sono forniti completi delle prescritte targhette identificative e degli adesivi grafici contenenti le principali avvertenze d' uso:

- [A] Targhetta identificativa **Dieseltank**
- [B] Targhetta CE gruppo erogatore DADO TANK
- [C] Adesivo CE
- [D] Adesivo con richiamo al pericolo di sostanze infiammabili e al divieto di fumo e fiamme libere
- [E] Adesivo indicante il punto di presa per il sollevamento dall' alto, con avvertenza sull' obbligo di esclusiva movimentazione e trasporto a vuoto
- [F] Adesivo indicante il punto di messa a terra
- [G] Adesivo con le principali avvertenze d' uso

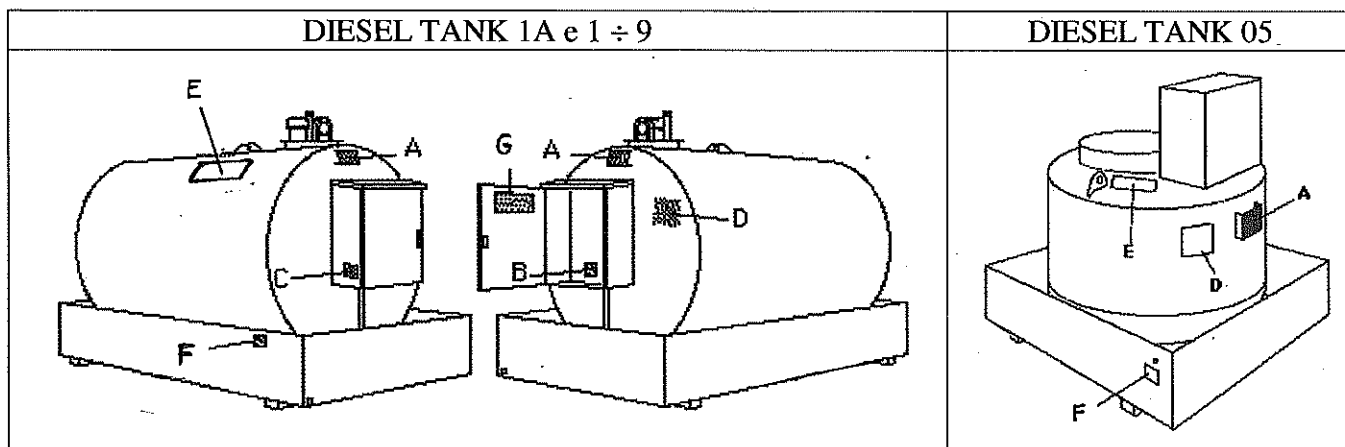

[A] TARGHETTA IDENTIFICATIVA **Dieseltank**

 <b>DADO TANK</b> Via C. Zucchi, 21 - Modena - Italy	
DIESELTANKmod. DT _____	
Matr. N° _____	a.c. _____
Capacità geometrica _____ l	
Materiale S235JR - Spess. 3 mm	
Pressione di collaudo 1 bar	
Approvazione M.I. prot. DCPST/A7/8775/AT/09292 e succ. rinnovi ed estensioni	



L' utente è responsabile della buona conservazione di tutte le targhe ed adesivi del **Dieseltank**  
In caso di deterioramento, deve farne richiesta di duplicato a **DADO TANK srl**



## DICHIARAZIONE DI CONFORMITA'

### al PROTOTIPO di tipo approvato

---

Si attesta che il Contenitore - Distributore Mobile per carburanti liquidi di categoria "C" denominato DIESELTANK

Mod. DT 7/72

Matricola nr. D 7386

Anno di costruzione 2012

Completo di Gruppo erogatore PANTHER 72

È in ogni sua parte **c o n f o r m e** al prototipo certificato dal Ministero Dipartimento Vigili del Fuoco, del soccorso Pubblico della Difesa Civile, Direzione Centrale per la prevenzione e la sicurezza tecnica di Roma, ai sensi del Titolo I punto XVII del D.M. 31 Luglio 1934 e successive modificazioni e del D.M. 19 Marzo 1990 con approvazione di tipo n° DCPST/A7/8775/AT/0992 del 19/11/2003.

Si rilascia il presente certificato per gli usi consentiti dalla legge.

Modena, li 22/05/12

DADO TANK SRL



---

DADO TANK S.r.l.

Via Carlo Zucchi, 21 - 41123 Modena - Tel. 059-451600 - Fax 059-821061

C.C.I.A.A. REA MO-336697 Cap. Soc. Euro 20.000 i.v.

P.IVA - C.F. IT 02852740360

www.dadotank.it - info@dadotank.it



## CERTIFICATO DI COLLAUDO

Si attesta che il Contenitore – Distributore Mobile per carburanti liquidi di categoria “C” denominato DIESELTANK costruito in conformità al modello certificato dal Ministero dell’Interno con approvazione di tipo n° DCPST/A7/8775/AT/0992 del 19/11/2003, avente le seguenti caratteristiche:

Modello DIESELTANK	_____ 7/72 _____
Matricola nr.	D _____ 7386 _____
Capacità Litri	_____ 6800 _____

### Sottoposto

alla prova di pressione non inferiore a 1 kg. per cmq. è risultato a tenuta perfettamente stagna.

Si rilascia il presente certificato per gli usi consentiti dalla legge.

Modena, li \_\_\_\_\_ 22/05/12 \_\_\_\_\_

  
DADO TANK SRL



**PRATICHE EDILIZIE: - Denunce di Inizio Attività DIA  
(Dal 1995 all'anno in corso)**

PRATICA N. 2842/2012 Presentata il 30/03/2012

Guida alla consultazione dell'archivio

**Protocollo:** 21753 / 2012  
**Oggetto:** Ristrutturazione edilizia pratica SUAP 100/2012/CB  
**Ubicazione lavori:** Via dei Cattani, n. 178  
**Intestatario:** ALFREDO NOCE  
 EUROCORPORATION SRL  
**Progettista:** ARCH. ANTONIO MINGRONE  
**Provvedimento:**  
**Inizio lavori:**  
**Fine lavori:**  
**Genio Civile N.:**  
**Data Genio Civile:**  
**Responsabile** MAZZANTINI Savina  
**Procedimento:**

*Iter*

<u>Data</u>	<u>Descrizione fase</u>	<u>Commento</u>
24/04/2012	PROTOCOLLAZIONE	
14/05/2012	VERIFICA PRIMO LIVELLO	
16/05/2012	DEFINITA (Verificata art. 84 L.R. 1/2005)	

*Protocolli Correlati*

<u>Data</u>	<u>Protocollo</u>	<u>Oggetto</u>
24/04/2012	GA 21753/2012	SCIA Edilizia
22/11/2012	GA 54901/2012	richiesta parere/atto art 208 dlgs 152/06 - ditta eurocorporation

Indietro

Comune di Firenze 2006 - Pratiche Edilizie

Timbro protocollo

Timbro pratica edilizia



EDILIZIA PRODUTTIVA  
con attività non definita / non  
soggetta a variazione

EDILIZIA PRODUTTIVA  
in modalità SUAP

onerosa

non onerosa

Il/La sottoscritto/a NOCE ALFREDO C.F. MCIOLURD691027D61129  
nato/e a FIRENZE il 23/06/66 residente a SCANDICCI  
via PONTE DELLA FORNICOLA n. 28 domiciliato/a a (1) .....  
via ..... n. .... tel. .... cell. ....  
e-mail..... che agisce (barrare la casella che interessa):

in proprio, quale proprietario;

in qualità di (2): LEGALE RAPPRESENTANTE della società/condominio (3)  
EURO CORPORATION SRL con partita IVA/C.F. 05235640488  
con sede legale in FIRENZE via DE' CATTANI

n. 178 CAP 50145 unitamente alle persone generalizzate nell'allegato A), dalle stesse sottoscritto,

in nome e per conto del sig. .... in forza di procura speciale allegata alla presente;  
presenta

### SEGNALAZIONE CERTIFICATA D'INIZIO ATTIVITA' EDILIZIA

- NUOVO INTERVENTO art.79 L.R.T. n.1/05;  SCIA TARDIVA art. 135 della L.R.T. n.1/2005;  
 NUOVO INTERVENTO L.R.T. n.24/09;  VARIANTE A SCIA L.R.T. n° 24/09 N.....  
 VARIANTE A SCIA/PERMESSO DI COSTRUIRE N..... art. 79 e 84 della L.R.T. n° 1/2005;

per le opere di seguito sommariamente descritte e dettagliate negli elaborati di cui all'elenco elaborati, sez.3/3:

INSTALLAZIONE DI CONTENITORE PER CARBURANTE PER IL  
RIFORNIMENTO DI AUTOMEZZI PER AUTOTRASPORTO

e classificabili come (4) RISTITUZIONE COLUINA ART 79/2/A sull'immobile di seguito identificato

### DATI RELATIVI ALL'IMMOBILE

Ubicazione: via/piazza DE' CATTANI n.c. 178 Piano T

Dati catastali:  Catasto Terreni Foglio n. .... Particella/e n. ....  
 Catasto Fabbricati Foglio n. 29 Particella/e n. 12 sub. 178

secondo quanto contenuto nell'allegata Dichiarazione di Asseveramento e negli elaborati grafici redatti dal Professionista abilitato ARCH. ANTONIO MINGARONE  
 C.F./P.IVA NINGINI INGHIAI LUIGI LUZE iscritto/a all'Ordine  
 dei ARCHITETTI della Provincia di FIRENZE con il n. 6023 e studio  
 professionale a SESTO FIORENTINO in via/piazza GRANSA n. 399  
 e-mail studio.conf.mingarone@libero.it producendo in unica copia, quale parte  
 integrante della presente SCIA gli elaborati obbligatori, ai fini della formazione del titolo abilitativo, di cui all'allegato  
 ELENCO ELABORATI e in assenza dei quali il relativo deposito non può essere accettato.

la presente SCIA ha valore di comunicazione di inizio lavori ai sensi dell'art.84 comma 2 lett e) ed a tal fine si allega il DURC dell'impresa esecutrice nonché tutti gli atti di assenso comunque denominati necessari per eseguire i lavori ai sensi dell'art.84 comma 3 L.R. 1/05;

### DICHIARA

1. che i dati sopra riportati sono veritieri;
2. Di **esser in possesso dell'immobile** in forza di Atto di compravendita/preliminare/altro (specificare tipo, data e n. repertorio) CONTRATTO DI AFFITTO; (5)
3. che l'immobile è urbanisticamente legittimo sotto il profilo edilizio-urbanistico;
4. che le opere in progetto: (barrare la casella che interessa)
  - non sono subordinate al preventivo rilascio di atti di assenso;
  - sono subordinate al preventivo rilascio dei seguenti atti di assenso, allegati, come di seguito elencato:
    - Nulla Osta per interventi su immobili sottoposti alla disciplina del titolo II del Codice dei Beni culturali ed ambientali D.lgs 42/04 (vincolo diretto ex L. 1089/39) n. .... del .....
    - Autorizzazione per interventi su immobili sottoposti alla disciplina del titolo III del Codice dei Beni culturali ed ambientali D.lgs 42/04 (vincolo paesaggistico ex L. 1497/39) n. .... del .....
    - Autorizzazione per aree soggette a vincolo idrogeologico - art. 42 comma 5 della L. R. n. 39/2000 - art. 101 D.P.G.R. n. 48/R del 5/8/2003 n. .... del .....
    - N.O. VV.FF ai fini della prevenzione incendi n. .... del .....
    - N.O. A.S.L. n. .... del .....
    - N.O. ARPAT n. .... del .....
    - Altro (specificare) n. .... del .....
5. che l'intervento progettato in relazione agli oneri di cui all'art 119 L.R. 1/05 (barrare la casella che interessa):
  - non è soggetto alla relativa corresponsione;
  - è soggetto, come da auto-calcolo allegato e si allega ricevuta del versamento;

Inoltre, il/i denunciante DICHIARA di essere a conoscenza che:

- ai sensi dell'art 84 comma 3, la presente SCIA è inefficace qualora sia presentata senza i preventivi atti di assenso e senza il DURC;
- ai sensi dell'art 82 comma 13, la presente SCIA è inefficace qualora, nei casi di realizzazione di nuove coperture o di interventi su coperture esistenti, non si prevedano idonee misure preventive e protettive;
- ai sensi dell'art 82 comma 11, la presente SCIA è inefficace qualora, nei casi previsti dalla normativa in materia di tutela della salute e della sicurezza nei luoghi di lavoro, vi sia l'inosservanza degli obblighi derivanti dal D. Lgs. 81/08;
- il deposito della presente SCIA è soggetta al versamento dei diritti di segreteria pari ad € ..... così definiti con D.C.C. n.2006/G/00183 come da attestazione di pagamento allegata (9);
- nelle fattispecie di onerosità dell'intervento come precisata al punto 5 della dichiarazione, ai sensi dell'art 126 L.R. 1/05, il mancato versamento alla data di deposito comporta l'applicazione delle sanzioni di cui all'art. 126 L.R. 1/05;

● ai sensi dell'art. 84 comma 5 della Legge Regionale n. 1/2005 e dell'art.7 del vigente R.E., la presente SCIA, è sottoposta al termine massimo di validità fissato in anni tre dal deposito;

● al termine dei lavori, deve trasmettere sia il certificato di conformità, redatto da Professionista abilitato, che attesti la conformità dell'opera al progetto contenuto nel titolo abilitativo e nelle varianti ad esso, sia la ricevuta dell'avvenuta presentazione della variazione catastale conseguente alle opere realizzate ovvero, la dichiarazione che le stesse non hanno comportato modificazione del classamento e gli estremi dei depositi effettuati in merito agli impianti tecnologici ai sensi del D.M. 37/08;

● Il presente titolo abilitativo non pregiudica i diritti dei terzi e comunque solleva il Comune da ogni responsabilità nei loro confronti;

Con la presente il/la sottoscritto/a accetta che tutte le informazioni rese e relative a stati, fatti e qualità personali, saranno trattate e utilizzate dall'Amministrazione Comunale, per quanto strettamente necessario, ai soli fini del procedimento cui si riferisce e comunque, nei termini con le modalità previste alle vigenti disposizioni del decreto legislativo del 30 giugno 2003 n. 196 in materia di "Tutela delle persone e di altri soggetti rispetto al trattamento dei dati personali" e successive modifiche ed integrazioni.

Si dichiara che il modello è conforme all'originale predisposto dal Comune di Firenze Servizio Edilizia Privata

Firma (7) \_\_\_\_\_

Il/la denunciante/i, per eventuali comunicazioni dal servizio Edilizia Privata, costituisce/costituiscono domicilio presso il progettista, anche al fine di ricevere anticipatamente via posta / e-mail le comunicazioni sul procedimento (8)

Firma (leggibile e per esteso)

EuroCorporation Srl

VIA S. GIUSEPPE 15 - FI

TEL. 055 21 82 41

C.F.P.IVA 03295540485

**SPAZIO RISERVATO ALL'UFFICIO (Se il documento è sottoscritto digitalmente eliminare quanto segue)**

In relazione alla presente asseverazione attesto che il/la dichiarante della cui identità mi sono accertato/a personalmente controllando il documento di identità, ha sottoscritto in mia presenza la presente dichiarazione:

Il/la ..... (Firma del/della dipendente che riceve la documentazione)

.....

Il presente stampato, composto da n.11 pagine, dovrà essere riprodotto, fronte-retro, secondo la numerazione indicata, non potrà essere modificato e dovrà essere sempre composto dalle sezioni 1/3, 2/3 e 3/3.

I dati anagrafici, la firma del depositante, i dati relativi all'immobile, l'indicazione dell'atto che legittima il possesso dell'immobile debbono essere integralmente compilati senza alcuna omissione.

## ADEMPIMENTI CONNESSI ALL'INIZIO DELLE OPERE EDILI

Il/La sottoscritto/a NOCE ALFREDO C.F. NI01LRD66H129D6112191  
 nato/a a FIRENZE 12/10/66 residente a SCANDICO  
 via PONTE DELLA FORNICO LA n. 28 domiciliato/a a (1) .....  
 via ..... n. .... tel. .... cell. ....  
 e-mail ..... che agisce (barrare la casella che interessa):

in proprio, quale proprietario;

in qualità di (2): LEGALE RAPPRESENTANTE della società/benevolente (3)  
EUROCORPORATION con partita IVA/C.F. 05235640488  
 con sede legale in FIRENZE via DE' CATTANI  
178 CAP. 50145 unitamente alle persone generalizzate nell'allegato A), dalle stesse sottoscritto,

in nome e per conto del sig. .... in forza di procura speciale allegata alla presente;

per la realizzazione delle opere di (4) .....  
 di cui al presente titolo abilitativo in via/piazza DE' CATTANI 178 piano TERZO

## SEGNALA CHE

1. la direzione dei lavori di cui alla presente SCIA è affidata a: (barrare la casella che interessa)

ARCH. ANTONIO MINERONE iscritto all'albo/collegio/ordine dei ARCHITETTI  
 della Prov. di FIRENZE al n° 103 con studio in SESTO FIORENTINO  
 via/piazza GRANSA n. 391 tel. 055 385219  
 email studio.continuingone@libero.it

2. che il coordinamento per la sicurezza in fase di esecuzione è affidato a: (barrare la casella che interessa)

non è dovuto ai sensi del D.Lgs. 81/08;

..... iscritto all'albo/collegio/ordine dei .....  
 della Prov. di ..... al n° ..... con studio in .....  
 via/piazza ..... n. .... tel. ....  
 email .....  
 e che gli estremi di trasmissione alla A.S.L. della notifica preliminare ex art 11 sono i seguenti.....

3. che in merito agli adempimenti di cui al D.P.G.R. 25-02-2010 n.17/R in attuazione dell'Art.23 sexies della L.R. n.39 del 24.02.2005 (Disposizioni in materia di energia);

non è soggetto;

è soggetto pertanto attribuisce l'incarico di predisporre l'attestato di certificazione energetica al Tecnico abilitato  
 ..... nato/a .....  
 il ..... C.F. .... residente in .....  
 via ..... n. ....

4. Che i lavori saranno eseguiti: (barrare la casella che interessa)

in economia diretta;  
 tramite l'impresa (6) ..... P.IVA ..... con sede  
 legate in ..... via ..... n. ....  
 pos. INPS ..... pos. INAIL ..... pos. CASSA EDILE .....



## DICHARA

1) che l'intervento proposto in merito agli impianti tecnologici risulta:

- non soggetto agli adempimenti ai sensi del D.M. 37/06;  
 soggetto agli adempimenti ai sensi del D.M. 37/08 e che i progetti saranno depositati presso la Direzione Ambiente prima dell'inizio delle relative lavorazioni in merito a:

nessuno  elettrico  termico  idro - sanitario  Altro.....

2) che l'intervento, in merito alle opere in zone sismiche, risulta:

- non soggetto agli adempimenti previsti dal D.P.R. 380/01 artt. 93 e 94, ex artt. 17 e 18 Legge 64/74 e L.R. 1/05 art.105 ter ;  
 soggetto agli adempimenti previsti dal D.P.R. 380/01 artt. 93 e 94, ex artt. 17 e 18 Legge 64/74 e L.R. 1/05 art.105 ter e che il progetto relativo è stato depositato presso l'ufficio Regionale per la tutela del territorio in data.....n. protocollo di presentazione: ..... come da copia dell'atto di avvenuto deposito del progetto allagata;

3) di essere a conoscenza che in caso di subentro di altra ditta esecutrice, sussiste l'obbligo di comunicazione entro 15 gg dall'avvenuto subentro unitamente alla trasmissione del relativo D.U.R.C.;

Il proprietario/avente titolo

EuroCorporation Srl  
 Via De' Cavallotti, 50149 - FI  
 Tel. 055 400000000

(firma per esteso e leggibile)

Per accettazione  
 Il direttore dei lavori

(timbro e firma leggibile)

Per accettazione  
 L'impresa esecutrice dei lavori

( timbro e firma per esteso e leggibile)

Per accettazione  
 Il soggetto certificatore energetico

(timbro e firma leggibile)

## DICHIARAZIONE DI ASSEVERAMENTO PER SCIA



## COMUNE DI FIRENZE

Il/la sottoscritto/a ANTONIO MINGRONE codice fiscale NNQ NTN 74 A19 2112F  
 nato/a a DONATELLO il 24/01/54 residente a SESTO FIORENTINO via CARIBALDI  
 n. 118 iscritto all'albo/ordine/collegio del CC. APPLICATI della Prov. di  
FIRENZE al n. 6033 con studio professionale in SESTO FIORENTINO  
 via/piazza GRANCO n. 39 tel. 055 3850219 cell.  
 e-mail ..... in qualità di (1) TECNICO PROGETTISTA dei lavori  
 di cui alla pratica edilizia sopra indicata, sotto la propria responsabilità, ai sensi e per gli effetti dell'art. 84 della Legge  
 Regionale 03/01/2005 n° 1

## DICHIARA

## 1. che la legittimità urbanistica dell'attuale stato dei luoghi (2) :

risulta dal precedente atto autorizzativo e/o condono edilizio (indicare estremi) come riscontrata tramite consultazione degli elaborati originali ad esso allegati;

Permesso di Costruire	Pratica n.....	e provvedimento n.....	del .....
Permesso a Costruire in Sanatoria	Pratica n.....	e provvedimento n.....	del .....
Licenza Edilizia	Pratica n.....	e provvedimento n.....	del .....
Concessione Edilizia	Pratica n. <u>971/97</u>	e provvedimento n.....	del <u>01/08/97</u>
Autorizzazione Edilizia	Pratica n.....	e provvedimento n.....	del .....
Attestazione di conformità	Pratica n.....	e provvedimento n.....	del .....
Sanatoria Giurisprudenziale	Pratica n.....	e provvedimento n.....	del .....
Sanatoria Giurisprudenziale con opere di complet.	Pratica n.....	e prov. n.....	del .....
D.I.A./SCIA Edilizia	Pratica <u>4517/99</u>	del <u>05/11/99</u>	
Comunicazione ex art. 26 Legge 47/85	Pratica n.....	del .....	
Comunicazione ex art. 19 Legge 241/90	Pratica n.....	del .....	
Condono Edilizio	Posizione .....	e provvedimento n.....	del .....
comunicazione inizio lavori art. 6, c.2 a) D.P.R. 380/01 e s.m.i.	Pratica n.....		del .....
comunicazione inizio lavori art. 6, c.2 b,c,d,e, D.P.R. 380/01 e s.m.i.	Pratica n.....		del .....
Altro D.I.A.	n. <u>4558/06</u>	del <u>07/08/2006</u>	

DEPOSITO ADEBITA PROT. 60459 DEL 2006  
 l'immobile è stato realizzato in data antecedente al 1942 e successivamente non sono state eseguite opere di alcun tipo;

## 2. Dati relativi all'immobile

Ubicazione : via/piazza DE CATTANI n.c. 178 Piano: TERRA/PALTO

## Destinazione d'uso attuale art. 194 R.E.

residenziale       industriale e artigianale       commerciale       direzionale       di servizio  
 turistico - ricettiva       commerciale all'ingrosso e depositi       agricola e funzioni connesse

## Destinazione d'uso di progetto art. 194 R.E.

residenziale       industriale e artigianale       commerciale       direzionale       di servizio  
 turistico - ricettiva       commerciale all'ingrosso e depositi       agricola e funzioni connesse

Destinazione di P.R.G. Zona ..... Classe/Sottozona D1 .....

## 3. che la tipologia d'intervento è la seguente (2):

- N.E. = nuova edificazione ai sensi art. 79 comma 1 lett a) della L.R. 1/05 ;
- URB. = parcheggi in deroga ai sensi della art.9 comma 2 della L. 122/89 ;
- SOST.= sostituzione edilizia ai sensi art. 79 comma 1 lett a) della L.R. 1/05 o ai sensi della L.R. 24/09;
- MUT= variazione di destinazione d'uso ai sensi dell'art 79 comma 1 lett c) L.R. 1/05;
- SCAVO = opere di reinterro e scavo ai sensi dell'art 79 comma 1 lett b) L.R. 1/05;
- DEM = demolizione di edifici non contestuali alla ricostruzione ai sensi dell'art 79 comma 1 lett d) L.R. 1/05;
- DEPOSITO MERCI E MAT = ai sensi dell'art 79 comma 1 lett e) L.R. 1/05;
- ALTRE TRASFORMAZIONI = ai sensi dell'art 79 comma 1 lett f) L.R. 1/05;
- M.S. = manutenzione straordinaria ai sensi dell'art 79 comma 2 lett b) L.R. 1/05 eccedente l'attività edilizia libera;
- RISANAM/ RESTAURO = risanamento conservativo, restauro e conservazione ai sensi dell'art 79 comma 2 lett c) L.R. 1/05;
- RISTR.ED. = ristrutturazione edilizia ai sensi dell'art 79 comma 2 lett d) L.R. 1/05 e ai sensi degli artt. 3 e 4 della L.R.T. n.24/2009 ;
- ADD. PERTIN. = interventi ai sensi dell'art 79 comma 2 lett e) L.R. 1/05;
- BARR = superamento barriere architettoniche ai sensi dell'art 79 comma 2 lett a) L.R. 1/05 ;
- SISTEM.AREE = sistemazione aree scoperte eccedente l'attività edilizia libera ;

## 4. Che in relazione al contributo di cui all'art. 119 della L.R. n. 1/2005, l'intervento (2):

- Non comporta la corresponsione di alcun contributo;
- Comporta la corresponsione del contributo relativo alle opere di urbanizzazione art. 120 della L.R. 1/2005 per € ..... come da autocalcolo allegato alla documentazione;
- Comporta la corresponsione del contributo relativo al Costo di Costruzione art. 121 della L.R. 1/2005 per € ..... come da autocalcolo allegato alla documentazione;

## 5. che, in relazione alle norme di sicurezza sui luoghi di lavoro, D.lgs 81/08, l'intervento progettato (2):

- non ricade nell'ambito di applicazione del D. Lgs. 81/08 e successive modificazioni ed integrazioni;
- ricade nell'ambito di applicazione del D. Lgs. 81/08 e successive modificazioni ed integrazioni e saranno rispettati gli obblighi di cui agli artt. 90-93-99-101 dello stesso decreto;

## 6. che in merito al D.P.G.R. 62/r, opere da realizzare sulla copertura dell'immobile, l'intervento (2) :

- non è soggetto alle relative disposizioni;
- è soggetto alle relative disposizioni e viene allegata relativa documentazione;

## 7. che l'intervento comporta la sostituzione totale, l'installazione, la trasformazione, l'ampliamento dei seguenti impianti tecnologici (2):

- nessuno     elettrico     termico     idro-sanitario     Altro.....

..... pertanto ai sensi del D.M. 37/08 e del T. U. E. - D. P. R. 380/01, l'intervento proposto:

- non è soggetto     è soggetto

agli obblighi derivanti dalle leggi indicate e, pertanto presenta i relativi progetti al competente Ufficio della Direzione Ambiente.

## 8. che ai fini dell'utilizzo delle Energie rinnovabili, relativamente alla disciplina dell'art. 181bis del Regolamento Edilizio l'intervento (2)

- non è soggetto;
- è soggetto, e ne dimostra il rispetto come da documentazione allegata;

## 9. che ai fini dell'art. 93 del D.P.R. 380/01 (Zone Sismiche) e dell'art. 2 della L.R. n.86/82, l'intervento proposto (2):

- non è soggetto alla disciplina sopra citata;
- è soggetto alla disciplina sopra citata, e pertanto si allega copia dell'attestato di deposito del relativo progetto all'Ufficio Regionale per la Tutela del Territorio di Firenze;

10. che ai fini del rispetto delle nuove norme tecniche costruzioni di cui al D.M. del 14/01/08 e DPGR 36/r 2009, nonché alla disciplina di tutela idraulica e idrogeologica anche ai sensi dell'art. 60.2 NTA vigente, l'intervento (2):
- non è soggetto al deposito della Relazione geologica-geotecnica;
- è soggetto al deposito della Relazione geologica-geotecnica che si allega;
11. che ai fini del rispetto dell'art. 102 comma 1 bis della L.R. 1/05 (sopraelevazioni), l'intervento (2):
- non è soggetto;
- è soggetto e si allega la relativa certificazione di idoneità della struttura;
12. che ai fini dell'eliminazione delle barriere architettoniche, l'intervento proposto (2):
- non è soggetto alle prescrizioni dell'art. 77 e seguenti del D.P.R. 380/01, del D.M. 236/89 e successive modificazioni ed integrazioni e alla L. R. 47/91 e al DPGR 41r 2009 e successive modificazioni ed integrazioni;
- è soggetto alle prescrizioni dell'art. 77 e seguenti del D.P.R. 380/01, del D.M. 236/89 e successive modificazioni ed integrazioni e alla L. R. 47/91 e al DPGR 41r 2009 e successive modificazioni ed integrazioni e come da dichiarazione e schemi dimostrativi allegati alla SCIA di cui alla presente asseverazione, soddisfa il requisito di:
- accessibilità  visitabilità  adattabilità
13. che, in merito alla disciplina inerente lo scarico entro e fuori dalla fognatura cui al capitolo XX del Regolamento Edilizio, l'intervento (2):
- non è soggetto alla relativa verifica;
- è soggetto alla relativa verifica, e si allega documentazione attestante il rispetto della disciplina di:
14. che in relazione alla disciplina in materia di Terre e rocce da scavo, ai sensi del D.Lgs. 152/06 e D.Lgs. 4/08, l'intervento (2):
- non comporta escavazione di terre e rocce;
- comporta escavazione di terre e rocce, che saranno conferite a discarica autorizzata, e si rimanda all'Allegato C debitamente compilato e sottoscritto;
- comporta escavazione di terre e rocce, che saranno riutilizzate, e si rimanda all'Allegato C debitamente compilato e sottoscritto;
15. che in relazione alla disciplina in materia di Protezione acustica L.447/95 e Reg. comunale sul rumore, nonché alla tipologia di intervento, lo stesso (2):
- non è soggetto al deposito della documentazione di previsione di impatto/clima acustico;
- è soggetto al deposito della documentazione di previsione di impatto/clima acustico che si allega;
16. che per quanto attiene gli aspetti di natura vincolistica, anche in rapporto agli atti di assenso comunque denominati necessari per l'esecuzione delle opere l'immobile oggetto dei lavori, ai sensi del Titolo I – Capo II – Parte II del D. Lgs 42/04, sui beni culturali (vincolo diretto ex L. 1089/39), l'intervento (2):
- non è sottoposto a tutela;
- è sottoposto a tutela, e si allega il relativo N.O. rilasciato dalla competente Soprintendenza (Indicare estremi) .....
17. che per quanto attiene gli aspetti di natura vincolistica, anche in rapporto agli atti di assenso comunque denominati necessari per l'esecuzione delle opere l'immobile oggetto dei lavori, ai sensi del Titolo I – Capo II – Parte III del D. Lgs 42/04, sui beni paesaggistici e ambientali (vincolo paesaggistico ex L. 1497/39), l'intervento (2):
- non ricade in zona sottoposta a tutela;
- ricade in zona tutelata, ma le opere non comportano alterazione dei luoghi o dell'aspetto esteriore degli edifici;
- ricade in zona tutelata e la relativa Autorizzazione è stata rilasciata dal Comune in data ..... con nr. .... rif. Pratica nr. ....;
18. che, ai fini del vincolo idrogeologico R.D. 3265/1923, Legge Forestale Regione Toscana n. 39/2000, DPGR 48/r 2003 e successive modifiche integrazioni, l'area oggetto di intervento (2):
- non è sottoposta a tutela;
- è sottoposta a tutela e l'intervento è provvisto di idonea Autorizzazione che si allega;
19. che ai fini della conformità con le vigenti norme e disposizioni in materia di sicurezza antincendio l'intervento (2):
- non è soggetto alle relative disposizioni;
- è soggetto alle relative disposizioni, e pertanto si allega parere preventivo/attestazione di avvenuto deposito della richiesta dei VV.FF. (Indicare estremi.....);

20. che ai fini del D. Lgs. n° 285/92 (Nuovo Codice della Strada) come modificato dal D.Lgs. n° 360/93, e del D.P.R. n° 495/92 (Regolamento di esecuzione ed attuazione) come modificato dal D.P.R. n° 610/96, l'intervento (2)

- non è soggetto alle relative disposizioni;  
 è soggetto alle relative disposizioni e se ne verifica la conformità come da documentazione allegata.

21. che l'area oggetto di intervento è soggetta agli ulteriori vincoli sovraordinati di (2):

- Nessuno/ non è rilevante rispetto all'oggetto del vincolo  
 Aeroportuale  
 Ferroviario  
 Cimiteriale  
 Elettrodotto  
 Metanodotto  
 Archeologico  
 Fascia di rispetto stradale  
 Rischio idraulico / P.A.I.  aree allagate / DCR 230/94 e s.m.i.  
 altro (indicare estremi).....

e l'intervento è conforme alle relative disposizioni di tutela come da elaborati ed atti di assenso allegati.

22. che in merito alla disciplina igienico - sanitaria, anche ai sensi della L.R. 40/09, le opere progettate (2):

- sono conformi alle norme, come da parere A.S.L. che si allega in copia;  
 la sottoscrizione della presente, assume valore di certificazione di conformità;  
 la sottoscrizione della presente, assume valore di certificazione di conformità con la specifica disciplina di settore, in materia di ..... (indicare estremi normativa igienico-sanitaria specifica per la tipologia ricorrente, solo nei casi in cui sia presente) per la loro natura, non necessitano di certificazione;

23. che, in relazione alle vigenti discipline nazionali, regionali e comunali di settore, l'intervento (2)

- non è soggetto ad alcuna disciplina regionale o comunale di settore;  
 è soggetto alla specifica disciplina di seguito individuata e ne verifica la conformità, come da elaborati allegati:  
 L.R. 28/2005, DPGR 15r/2009, Piano del Commercio (D.C.C. n. 877/00, n.80/05 e D.C.C. n.38/08)  
 L.R. 28/2005, DPGR 15r/2009, Piano delle Somministrazioni (D.C.C. n. 50/09)  
 LR 42/00, DPGR 18r/2001, Disciplina comunale del turismo (D.C.C. n.142/03)  
 Regolamento per le attività estetiche (D.C.C. n. 33/09)  
 Altro (citare settore ed estremi norma).....

24. che, in relazione alla posizione catastale, l'intervento (2):

- non comporta l'obbligo di presentazione di denuncia di variazione catastale presso l'Agenzia del Territorio competente;  
 comporta l'obbligo di presentazione di denuncia di variazione catastale presso l'Agenzia del Territorio competente e la relativa attestazione sarà prodotta contestualmente alla comunicazione di fine lavori;

25. che, in relazione all'abitabilità/agibilità dei locali, l'intervento (2) :

- non comporta l'obbligo di presentazione della relativa attestazione  
 comporta l'obbligo della relativa attestazione, che sarà depositata successivamente alla fine dei lavori;

26. che, in merito alla permeabilità dei suoli, secondo quanto disposto dall'art. 61 NTA e dal DPGR 2/r 2007, l'intervento progettato (2) :

- non è soggetto alle relative disposizioni;  
 è soggetto alle relative disposizioni e se ne verifica la conformità come da documentazione allegata;

27. che in relazione alla disciplina di salvaguardia del Piano Strutturale approvato con DCC 36/2011, art. 7 delle relative Norme Tecniche di Attuazione, l'intervento (2):

- non ricade nel campo di applicazione delle salvaguardie del Piano Strutturale;  
 ricade nel campo di applicazione salvaguardie del Piano Strutturale e ne rispetta le prescrizioni;

**ASSEVERA**

Sulla base delle dichiarazioni rese e della documentazione allegata che ai sensi dell'art. 84 comma 2 lett a) della Legge Regionale n° 1/2005 e successive modificazioni ed integrazioni, le opere rappresentate nel progetto, sono conformi agli strumenti urbanistici sia adottati che approvati ed ai regolamenti edilizi vigenti, nonché il rispetto delle norme vigenti aventi incidenza sull'attività edilizia, di cui non è richiesto specifico atto di assenso dell'Autorità competente.

**ALLEGA**

tutta la documentazione contrassegnata come da ELENCO ELABORATI quale parte integrante della presente dichiarazione.

Con la presente il/la sottoscritto/a accetta che tutte le informazioni rese e relative a stati, fatti e qualità personali, saranno trattate e utilizzate dall'Amministrazione Comunale, per quanto strettamente necessario, ai soli fini del procedimento cui si riferisce, comunque, nei termini con le modalità previste alle vigenti disposizioni del decreto legislativo del 30 giugno 2003 n. 196 in materia di "Tutela delle persone e di altri soggetti rispetto ai trattamenti dei dati personali" e successive modifiche ed integrazioni.

**Il sottoscritto dichiara di rendere il presente asseveramento nella sua qualità di persona esercente un servizio di pubblica necessità ai sensi degli artt. 359 e 481 del Codice Penale.**

Data \_\_\_\_\_

Il Professionista abilitato asseverante (timbro e firma)

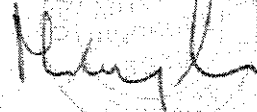

**SPAZIO RISERVATO ALL'UFFICIO (Se il documento è sottoscritto digitalmente eliminare quanto segue)**

In relazione alla presente asseverazione attesto che il/la dichiarante della cui identità mi sono accertato/a personalmente controllando il documento di identità, ha sottoscritto in mia presenza la presente dichiarazione;

Li .....

(Firma del/della dipendente che riceve la documentazione)

**ELENCO ELABORATI****DOCUMENTAZIONE OBBLIGATORIA, come disposto dall'art.1 dell'allegato "E" del R.E.**

1. Relazione tecnica descrittiva dell'intervento più idonea "mascherina" secondo il p.to 3 del medesimo allegato;
2. Estratto di mappa catastale;
3. Elaborati grafici (piante, prospetti e sezioni) e quant'altro indicato all'art. 2 p.to 1 del citato allegato, dello stato ATTUALE debitamente firmati dal progettista e avente titolo, in formato A4 (210x297mm) o ad esso ridotto mediante piegatura priva di spillatura, più idonea "mascherina" con spazio libero per apposizione timbri;
4. Elaborati grafici (piante, prospetti e sezioni) e quant'altro indicato all'art. 2 p.to 2 del citato allegato dello stato di PROGETTO debitamente firmati dal progettista e avente titolo, in formato A4 (210x297mm) o ad esso ridotto mediante piegatura priva di spillatura, più idonea "mascherina" con spazio libero per apposizione timbri;
5. Elaborati grafici (piante, prospetti e sezioni) e quant'altro indicato all'art. 2 p.to 2.1 del citato allegato dello stato di SOVRAPPOSTO debitamente firmati dal progettista e avente titolo, in formato A4 (210x297mm) o ad esso ridotto mediante piegatura priva di spillatura, più idonea "mascherina" con spazio libero per apposizione timbri;
6. Documentazione fotografica a colori più idonea "mascherina" secondo il p.to 3 lett f) del medesimo allegato;
7. Relazione storico-critica solo per classe immobili 0,1,2,3,4,8 più idonea "mascherina";
8. Originale dell'attestazione di versamento sul C.C.P. n° 14172506 (intestato a Comune di Firenze - Edilizia Privata Tesoreria Comunale) a titolo di DIRITTI DI SEGRETERIA ( Delibera Comunale n°183 del 11 aprile 2006);
9. Prospetto di autocalcolo degli oneri predisposto dall'Amministrazione Comunale firmato e timbrato;
10. DURC ditta esecutrice delle opere di cui al punto 4. delle segnalazioni (per i lavori non eseguiti in economia)

**ULTERIORE DOCUMENTAZIONE**

SI NO

- N.O. S.B.A.A.;
- N.O. ai fini del vincolo idrogeologico (Art. 101 Regolamento Forestale Toscana n. 48/R 08/08003 );
- N.O. VV.FF.;
- N.O. ARPAT;
- N.O. A.S.L.;
- Dimostrazione grafica e analitica del rispetto delle norme di settore (commercio, strutture ricettive, somministrazione di alimenti e bevande, etc);
- Elaborato tecnico della copertura ai sensi L.R. 1/2005 art. 82 commi 14-16 e del D.P.G.R n.62/R (composto da relazione tecnica illustrativa e da elaborato grafico);
- Elaborato grafico contenente la verifica di quanto disposto dall'art 181/bis del R.E., nei casi previsti;
- Dichiarazione materiali di risulta e terre di scavo compilando il relativo Allegato C;
- Dichiarazione, relazione ed elaborati tecnici in materia di eliminazione delle Barriere architettoniche;
- La valutazione previsionale di impatto acustico ai sensi dell'art. 8, comma 2 legge n° 447/95;
- La valutazione previsionale del clima acustico ai sensi dell'art.8, comma 3 della legge n° 447/95;
- Requisiti acustici passivi (D.P.C.M. 5.12. 1997);
- Assenso della Direzione Patrimonio, per immobili di proprietà comunale;
- Dimostrazione grafica del rispetto del Codice della strada;
- Relazione geologica e/o geotecnica, nei casi previsti dalle normative in merito;
- Originale dell'attestazione di versamento dell'importo di cui all'art 119 della L.R. 1/05 sul C.C.P. n° 17443508 (intestato a Comune di Firenze - Edilizia Privata - Tesoreria Comunale) a titolo di CONTRIBUTO ai sensi dell'art.13 e l'Allegato "I" del R.E. e della Delibera Comunale n.°73 del 26 novembre 2007 e come asseverato al punto 4, accompagnata da calcoli analitici esplicativi; (in caso di rateizzazione allegare polizza fidejussoria e prospetto di calcolo delle rate)
- Modello Istat (da compilarsi obbligatoriamente per nuovi fabbricati o per ampliamenti di volume di fabbricati preesistenti).
- Altro ( atti di assenso/dimostrazione scarico fuori fognatura/verifica grafica altri vincoli sovraordinati etc ...)

Firma del denunciante

Firma del professionista abilitato

## NOTE ESPLICATIVE DEL MODELLO SCIA

1. eventuale domicilio a cui dovrà essere inviata la corrispondenza da parte dell'Amministrazione Comunale la quale non si assume nessuna responsabilità in caso di mancata reperibilità del soggetto;
2. indicare a quale titolo viene effettuata la denuncia (es. comproprietario/legale rappresentante/amministratore di condominio/conduuttore/affittuario etc) e compilare i campi indicati;
3. indicare la ragione sociale della società/ condominio;
4. indicare la medesima classificazione di cui al punto 3 della dichiarazione di asseveramento.
5. indicare l'atto attraverso il quale si è acquisita la proprietà o comunque la disponibilità dell'immobile (acquisto, donazione, eredità, affitto, usufrutto etc.);
6. indicare la ragione sociale;
7. la presente denuncia, contenente anche dichiarazioni sostitutive di atto notorio, ai sensi dell'art. 38 del d.p.r. n. 445/2000, qualora sia presentata personalmente dal/dalla denunciante deve essere sottoscritta in presenza del/della dipendente che la riceve, oppure può essere presentata già firmata ed inviata per posta, per fax o da una terza persona unitamente a copia fotostatica di un documento di identità valido della persona firmataria.
8. in caso di mancata indicazione l'eventuale corrispondenza verrà inviata esclusivamente alla persona indicata quale richiedente;
9. estratto della tabella di pagamento dei **DIRITTI DI SEGRETERIA COME DA D.C.C. n. 2006/G/00183 del 23/02/06**

1. Permesso di costruire, accertamento di conformità e DIA relativi ad interventi di nuova edificazione, ampliamento, ristrutturazione urbanistica e sostituzione edilizia di fabbricati - L.R. 1/05 art. 78 comma 1 lettera a) f) g) h)	
fino a 100 mq S.U.L.	<b>€ 300,00</b>
fino a 300 mq S.U.L.	<b>€ 500,00</b>
superiore a 300 mq S.U.L.	<b>€ 1.000,00</b>
2. Permesso di costruire, accertamento/attestazione di conformità e DIA relativi ad interventi di cui alla L.R. 1/05 art. 78 comma 1 lettera b) c) d) e) f) e telefonia mobile	<b>€ 650,00</b>
3. Permesso di costruire, accertamento/attestazione di conformità/ DIA relativa ad interventi di manutenzione straordinaria, restauro e risanamento conservativo e ristrutturazione edilizia di cui all L.R. 1/05 art. 79 lettera , punti 1 e 2, compresa telefonia mobile	<b>€ 200,00</b>

## NOTE ESPLICATIVE DELLA DICHIARAZIONE DI ASSEVERAMENTO

1. Specificare se tecnico progettista - Direttore dei lavori - altro
2. Barrare le caselle che indicano il caso ricorrente



Rif. Pratica V.V.F. n. \_\_\_\_\_

marca da bollo  
(ove previsto)

AL COMANDO PROVINCIALE DEI VIGILI DEL FUOCO DI \_\_\_\_\_

provincia

**SEGNALAZIONE CERTIFICATA DI INIZIO ATTIVITA'  
AI FINI DELLA SICUREZZA ANTINCENDIO**

(ai sensi dell'art. 4 del D.P.R. 01/08/2011 n. 151)

Il sottoscritto NOCE ALFREDO  
Cognome Nome

domiciliato in VIA PONTE DI FORMICOLA | 28 | 50018 | SCANDICCI  
Indirizzo n. civico c.a.p. Comune

FI | 055 72224196 | C.F. N C O L R D | 6 6 H | 2 7 D | 6 1 2 | 9  
provincia telefono codice fiscale della persona fisica

\_\_\_\_\_ | \_\_\_\_\_ | \_\_\_\_\_  
telefax indirizzo di posta elettronica indirizzo di posta elettronica certificata

nella sua qualità di LEGALE RAPPRESENTANTE  
qualifica rivestita (titolare, legale rappresentante, procuratore, amministratore, proprietario, gestore, etc.)

della EUROCORPORATION SRL  
ragione sociale ditta, impresa, ente, società, associazione, etc.

con sede in VIA DE CATTANI | 178 | 50145  
Indirizzo n. civico c.a.p.

FIRENZE | \_\_\_\_\_ | FI | 055 72224196  
Comune provincia telefono

\_\_\_\_\_ | \_\_\_\_\_ | \_\_\_\_\_  
telefax indirizzo di posta elettronica indirizzo di posta elettronica certificata

consapevole delle conseguenze penali e amministrative previste dagli artt. 75 e 76 del DPR 445/2000 in caso di dichiarazioni mendaci e formazione o uso di atti falsi nonché della sanzione penale prevista dall'art. 19 comma 6 della L 241/90

**SEGNALA**

ai sensi dell'art. 4 comma 1 del DPR 01/08/2011 n. 151

l'inizio dell'esercizio dell'attività IMPIANTI DI DISTRIBUZIONE CARRURANTI  
tipo di attività (albergo, scuola, etc.)

sita in VIA DE' CATTANI | 178 | 50145  
Indirizzo n. civico c.a.p.

FIRENZE | \_\_\_\_\_ | \_\_\_\_\_ | \_\_\_\_\_  
Comune provincia telefono

Individuata<sup>(1)</sup> al n./cat. B3/A del DPR 01/08/2011 n. 151 e comprendente anche le attività di cui ai numeri/cat. \_\_\_\_\_ del decreto medesimo.

(1) riportare il numero e la categoria corrispondente (A/B/C) individuata sulla base dell'elenco contenuto nell'Allegato I del DPR 01/08/2011 n. 151

Spazio riservato al Comando Provinciale

**RICEVUTA PRESENTAZIONE SCIA**

Ai sensi dell'art. 4, comma 1, del DPR 01/08/2011 n. 151, io sottoscritto \_\_\_\_\_ addetto incaricato con qualifica di \_\_\_\_\_, rilascio ricevuta dell'avvenuta presentazione della Segnalazione Certificata di Inizio Attività ai fini della sicurezza antincendio e dei relativi allegati, avendone verificato la completezza formale.

Il Comando Provinciale effettuerà, con le modalità previste nell'articolo 4 del DPR 01/08/2011 n. 151, i controlli di competenza volti ad accertare il rispetto delle prescrizioni previste dalla normativa di prevenzione degli incendi, nonché la sussistenza dei requisiti di sicurezza antincendio.

Le verifiche e la manutenzione dei prodotti, elementi costruttivi, materiali, impianti, componenti di impianto, dispositivi, attrezzature rilevanti ai fini della sicurezza antincendio, debbono essere effettuati in conformità ai piani di uso e manutenzione previsti ed alle disposizioni vigenti applicabili.

Data \_\_\_\_\_ Firma \_\_\_\_\_

SEGNALAZIONE CERTIFICATA DI INIZIO ATTIVITA'  
ai fini della sicurezza antincendio







Risposta alla lettera Comune Firenze  
del 10/01/2012 x esistenza, in via telematica  
accettato dopo, quindi di, altrimenti non potevano

**RICEVUTA PRESENTAZIONE PRATICA**  
**UFFICIO IMPIANTI DISTRIBUZIONE CARBURANTI**

questo questi  
procedi

**Prot. n°: 14439**  
(da citare nelle future comunicazioni)

**Pratica N° 100/2012/CB**

**Pratica telematica N°**  
**NCOLRD66H27D612G-29032012-1800**

**Data Presentazione: 30/03/2012**

**RICHIEDENTE: NOCE ALFREDO**  
**VIA PONTE DELLA FORMICOLA, 28**  
**50018 - SCANDICCI (FI)**  
**TECNICO: MINGRONE ANTONIO**

**legale rappresentante**  
**EUROCORPORATION SRL**  
**VIA CASTELPULCI, 15**  
**50018 - SCANDICCI FI**

**IMPIANTI CARBURANTE-PROCEDIMENTI TECNICI-Altro**

**Elenco degli endoprocedimenti attivati:**

DIREZ. URBANISTICA - P.O. Edilizia Produttiva - S.C.I.A. Edilizia L.R. 1/05 e L.R. 24/09

**Indirizzo Primario**

Via dei Cattani 178 Nero

Scala	Int.	Esponente interno	Piano
Note			
C.A.P. 50145	Circoscrizione		Quartiere 5 - Rifredi

Altri indirizzi

Si rende noto quanto segue:

1. L'Unità Organizzativa competente, presso cui può essere presa visione degli atti, è lo P.O. Commercio in sede fissa e carburanti
2. Il Responsabile del Procedimento è: **Dott.ssa Valentina Brandi**
3. I singoli enti competenti sono responsabili per gli endoprocedimenti attivati.
4. I termini endoprocedimentali sono quelli previsti dalle rispettive normative di riferimento così come i rimedi esperibili in caso d'inerzia.

Il Codice e la Password sotto riportati sono necessari per l'accesso, tramite internet, alla pratica (se presentata via pec)

**Codice: "100/2012/CB" - Password: "flm9yafe"**

*Note per l'accesso tramite internet: dal ns. indirizzo web <http://suap.comune.fi.it> selezionare di seguito le voci "Servizi" - IMPIANTI DISTRIBUZIONE CARBURANTI - Interrogazione stato della pratica - digitare codice e password*

Informativa ai sensi dell'art. 13 del D. Lgs. 196/03: i dati sopra riportati sono prescritti dalle disposizioni vigenti ai fini del procedimento per il quale sono richiesti e verranno utilizzati esclusivamente per tale scopo.

Referente pratica: L'Addetto/Istruttore **Giorgio Lippi**

**Sottoscritta digitalmente da**  
**La responsabile P.O.**  
**Commercio in sede fissa e carburanti**  
**Dott.ssa Valentina Brandi**

**SEDE:** Piazza Artom 17-18  
50127 Firenze

**PER INFORMAZIONI ALLO SPORTELLO:**  
Lunedì dalle 9.00 - 13.00 e Giovedì dalle  
15.00 alle 17.00 - Sportello n. 9

**PER INFORMAZIONI TELEFONICHE:**  
Martedì e Giovedì 10,00 - 13,00  
sito Suap: <http://suap.comune.fi.it>

E-MAIL pec: [suap@pec.comune.fi.it](mailto:suap@pec.comune.fi.it)

**RICEVUTA PRESENTAZIONE PRATICA  
UFFICIO IMPIANTI DISTRIBUZIONE CARBURANTI**

**Prot. n°: 14312**  
*(da citare nelle future comunicazioni)*

**Pratica N° 97/2012/CB**

**Pratica telematica N°  
NCOLRD66H27D612G-30032012-1800**

**Data Presentazione: 30/03/2012**

**RICHIEDENTE: NOCE ALFREDO  
VIA PONTE DELLA FORMICOLA, 28**

**legale rappresentante  
EUROCORPORATION SRL  
VIA CASTELPULCI, 15  
50018 - SCANDICCI FI**

**TECNICO: 50018 - SCANDICCI (FI)  
MINGRONE ANTONIO**

**IMPIANTI CARBURANTE-PROCEDIMENTI TECNICI-Altro**

**Elenco degli endoprocedimenti attivati:**

VIGILI DEL FUOCO - Comando Provinciale - (PIN 2) S.C.I.A. prevenzione incendi

**Indirizzo Primario**

Via dei Cattani 178 Nero

Scala	Int.	Esponente interno	Piano
-------	------	----------------------	-------

Note

C.A.P. 50145	Circoscrizione	Quartiere 5 - Rifredi
--------------	----------------	-----------------------

**Altri indirizzi**

Si rende noto quanto segue:

1. L'Unità Organizzativa competente, presso cui può essere presa visione degli atti, è lo P.O. Commercio in sede fissa e carburanti
2. Il Responsabile del Procedimento è: **Dott.ssa Valentina Brandi**
3. I singoli enti competenti sono responsabili per gli endoprocedimenti attivati.
4. I termini endoprocedimentali sono quelli previsti dalle rispettive normative di riferimento così come i rimedi esperibili in caso d'inerzia.

Il Codice e la Password sotto riportati sono necessari per l'accesso, tramite internet, alla pratica (se presentata via pec)

**Codice: "97/2012/CB" - Password: "vsxbd1t0"**

*Note per l'accesso tramite internet: dal ns. indirizzo web <http://suap.comune.fi.it> selezionare di seguito le voci  
"Servizi" - IMPIANTI DISTRIBUZIONE CARBURANTI - Interrogazione stato della pratica - digitare codice e password*

**Informativa ai sensi dell'art. 13 del D. Lgs. 196/03: i dati sopra riportati sono prescritti dalle disposizioni vigenti ai fini del procedimento per il quale sono richiesti e verranno utilizzati esclusivamente per tale scopo.**

Referente pratica: L'Addetto/Istruttore **Giorgio Lippi**

**Sottoscritta digitalmente da  
La responsabile P.O.  
Commercio in sede fissa e carburanti  
Dott.ssa Valentina Brandi**

**SEDE:** Piazza Artom 17-18  
50127 Firenze

**PER INFORMAZIONI ALLO SPORTELLO:**  
Lunedì dalle 9.00 - 13.00 e Giovedì dalle  
15.00 alle 17.00 - Sportello n. 9

**PER INFORMAZIONI TELEFONICHE:**  
Martedì e Giovedì 10.00 - 13.00  
sito Suap: <http://suap.comune.fi.it>

E-MAIL pec: [suap@pec.comune.fi.it](mailto:suap@pec.comune.fi.it)

Prot. 15542

Al Sig. NOCE ALFREDO  
legale rappresentante  
**EUROCORPORATION SRL**  
VIA DE CATTANI N. 178  
50145 - FIRENZE

c/o angelo.algeri@pec.architettifirenze.it

Rif. Pratica Suap 100/2012/CB  
(da citare nella risposta)

Firenze, 10/4/2012

**Oggetto: SCIA EDILIZIA PER ATTIVAZIONE DI CONTENITORI DISTRIBUTORI MOBILI AD USO PRIVATO**

Pratica n. 100/2012/CB del 05/04/2012 -

Richiedente: NOCE ALFREDO legale rappresentante EUROCORPORATION SRL

Sede Attività: Via dei Cattani n. 178

**Comunicazione per pratica telematica.**

In data 30/03/2012 è stata trasmessa a questa Direzione la pratica in oggetto relativa alla scia edilizia per attivazione di contenitori distributori mobili ad uso privato da parte della società Eurocorporation srl per i locali posti in Via dei Cattani n. 178.

**Il Decreto del Presidente della Repubblica del 7 settembre 2010 n. 160**, "Regolamento per la semplificazione ed il riordino della disciplina sullo sportello unico per le attività produttive, ai sensi dell'articolo 38, comma 3, del decreto legge 25 giugno 2008 n. 112, convertito, con modificazioni, dalla legge 6 agosto 2008 n. 133":

- al comma 2 dell'art. 2, stabilisce che "Le **domande, le dichiarazioni, le segnalazioni e le comunicazioni** concernenti le attività di cui al comma 1 ed i relativi elaborati tecnici e allegati **sono presentati esclusivamente in modalità telematica**, (...) al SUAP competente per il territorio in cui si svolge l'attività o è situato l'impianto";
- al comma 7 dell'art. 4, prevede che la trasmissione in via telematica deve avvenire secondo quanto disposto dall'Allegato tecnico di cui all'art. 12 comma 5;
- all'art. 5 dell'allegato tecnico al D.P.R. "Modalità telematiche di comunicazione e trasferimento dei dati tra il SUAP e i soggetti coinvolti nel procedimento", "Domande telematiche al SUAP", prevede la possibilità d'invio della pratica telematica attraverso Posta Elettronica Certificata (PEC).

Lo Sportello Unico Attività Produttive del Comune di Firenze ha attivato tale ultima modalità telematica di ricevimento e trasmissione delle pratiche.

Le domande, le dichiarazioni, le segnalazioni e le comunicazioni, trasmesse allo Sportello Unico Attività Produttive del Comune di Firenze, secondo modalità difformi da quelle dell'Allegato tecnico devono essere, dunque, regolarizzate.

La pratica telematica in oggetto non risponde alle disposizioni tecniche dell'Allegato al D.P.R. 160/2010, per le seguenti carenze:

- non è stata prodotta procura per l'invio e la sottoscrizione;
- non è stato prodotto il Modello-Distinta-Riepilogo;
- i file non sono stati salvati nel formato PDF/A.